

【 TFN-300 】

- 「電源」 単相 100V / 200W
- 「スピード」 8m~18m/min(インバーターで速度制御)
(インバーター表示:60Hzで18.8m/min)
- 「圧延調整高さ」 10mm~150mm
- * 操作BOX以外、防水構造。(水洗い可)

「圧延高さ調整ハンドル①・②」

操作スイッチBOX

運転(停止/起動)・回転方向(正転/逆転)
非常停止

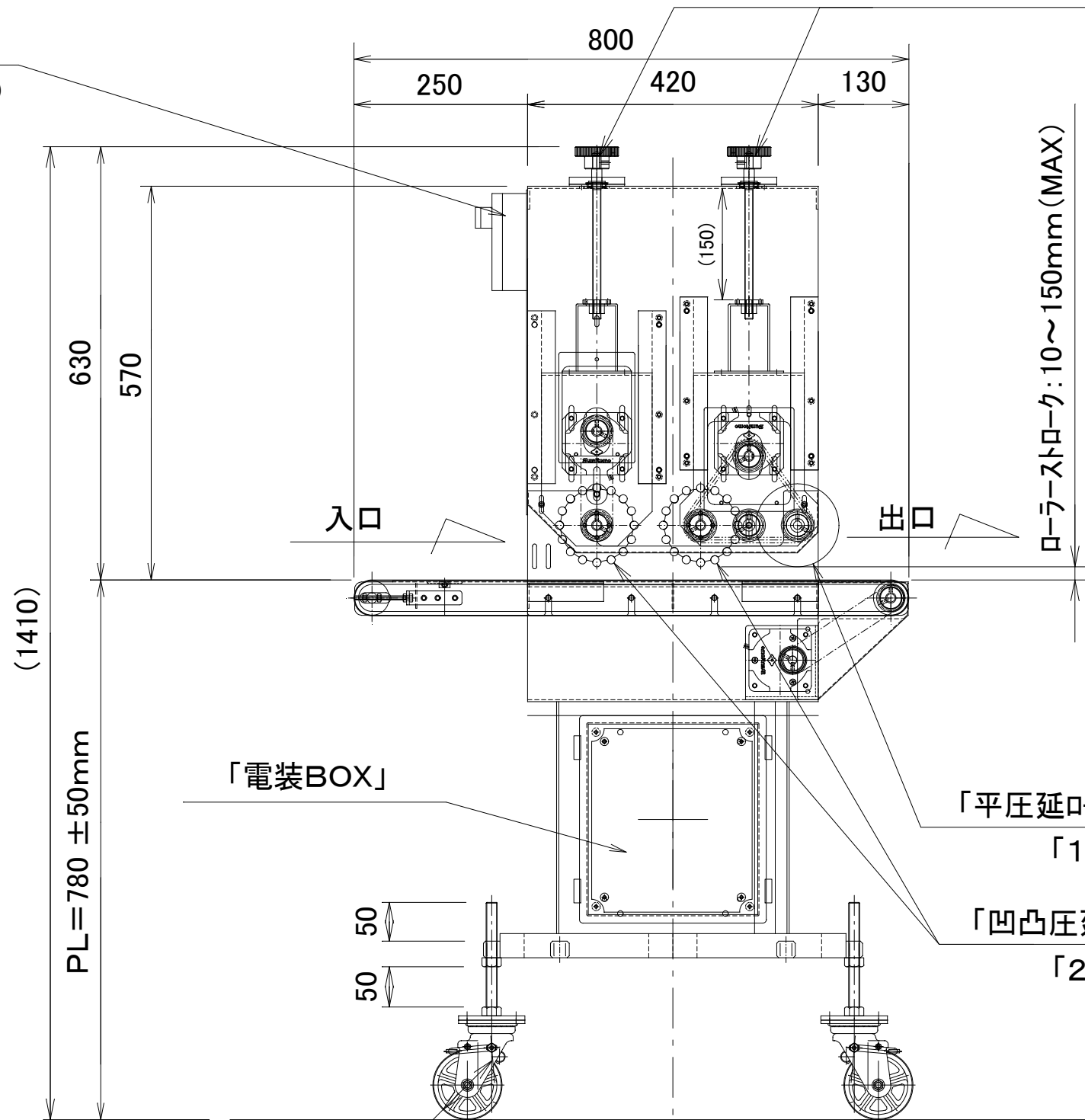
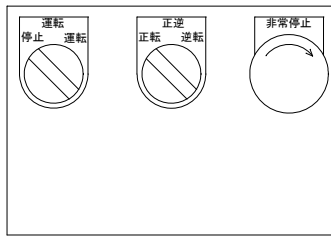

ローラーstroke: 10~150mm (MAX)

「目盛付き」

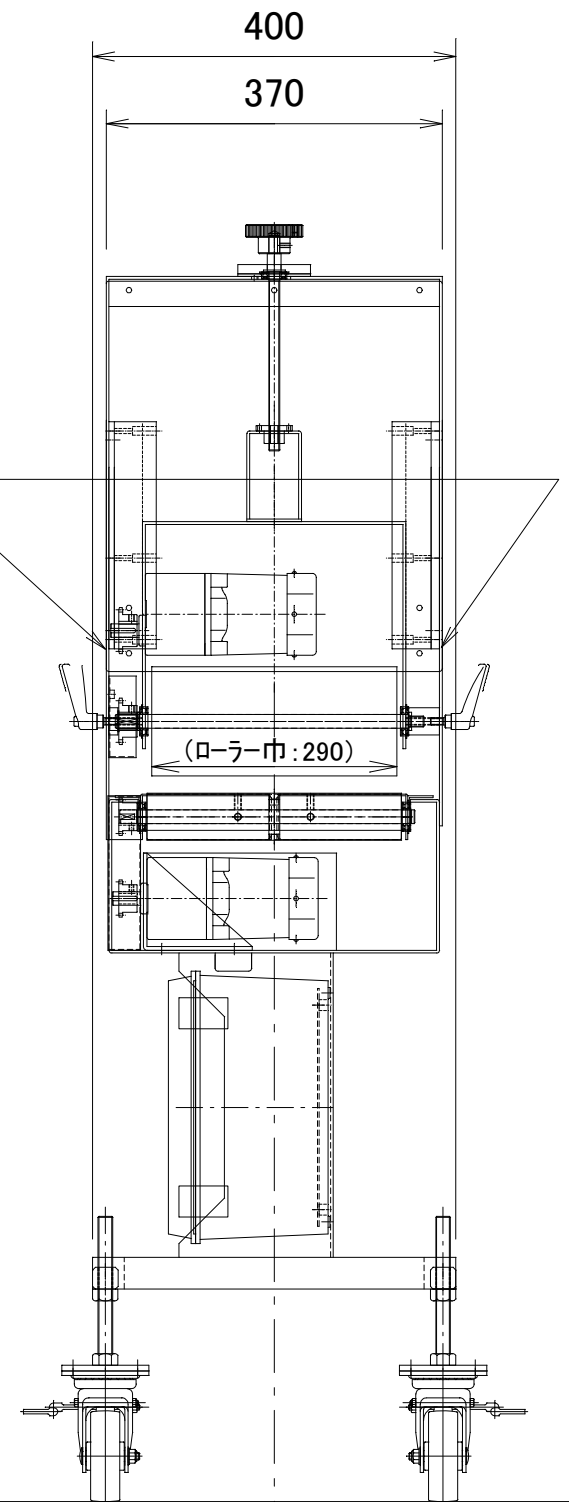

「電装BOX」

「平圧延ローラー」
「1ヶ所(樹脂製)」

「凹凸圧延ローラー」
「2ヶ所(SUS丸棒製)」

キャスター: φ100(自在スッパ機能付き)